

RiKuLa ø18xø12x4 Conrad-Best-Nr: 296023-44
 RiKuLa ø10xø3 x4 Conrad-Best-Nr: 215210-44

Exzenter
 M 2:1

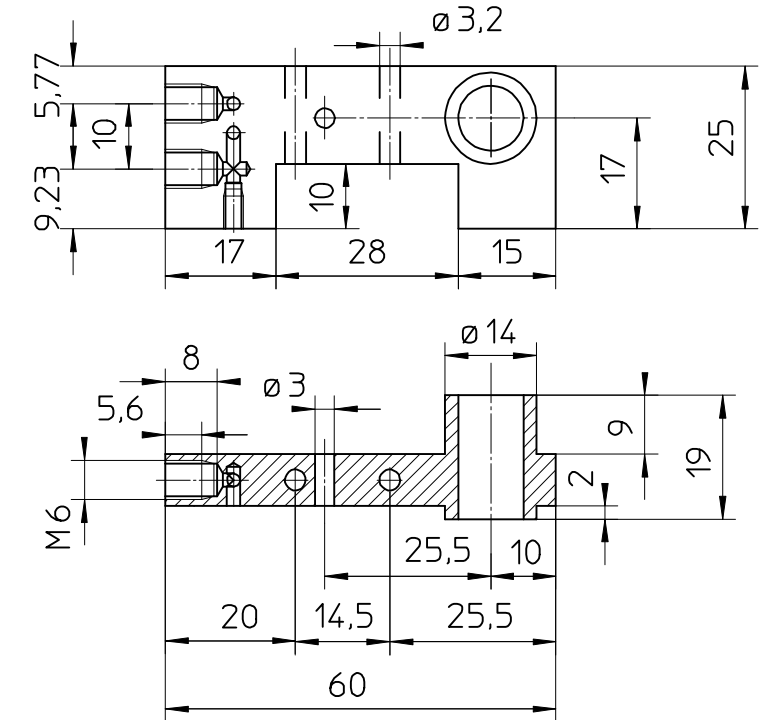
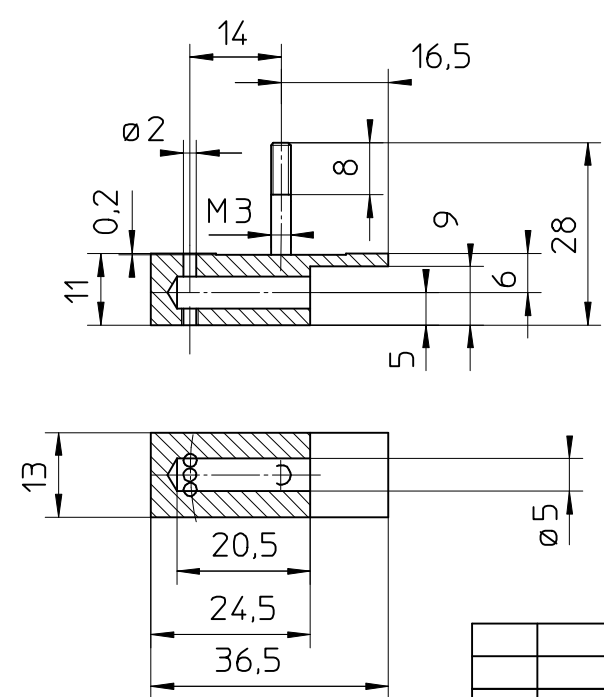

Index		Änderung		Datum	Name
Copyright reserved Für diese Zeichnung behalten wir uns alle Rechte vor.		SCHIFFSMODELLBAU technische Mechanik 34414 Warburg		Maßstab 1:1	
Werkstückkanten nach DIN 6784		Benennung Speisepumpe		Archiv-Pfad . C:\ME10\kroeger\	
Zul. Abw. mittel DIN 7168		Rauwerte Ra in µm 3,2		DIN A Zeichnungs - Nr 3 X X X X X	
PaBmaB AbmaB		Oberflächen DIN ISO 1302		Blatt Bl	
		Werkstoff		Entst. aus	
		Gewicht		Ersatz durch	